

USUARIO

► Costureras mayores de 45 años.

Objetivo: ayudar a las personas que tanto aportan y ayudan, silenciosamente, a la sociedad; las costureras.

INVESTIGACIÓN

Un total de 45 costureras entrevistadas en la región Metropolitana, de las cuales un 80% era dueña de su propia pyme.

80% Planchan las terminaciones de su trabajo.

75% Sufren de dolores en el hombro y espalda por la plancha.

CONTEXTO

La realización de movimientos repetitivos pesados es una de las **principales causas de lesiones corporales**. En particular, **costureras** que trabajan con **planchas** de ropa sufren **dolores dorso-lumbares por el peso** de esta.



OPORTUNIDAD

► Prevención de desgaste y lesiones físicas por peso de plancha.

REQUERIMIENTOS

1. Prevenir desgaste físico por peso.
2. Evitar molestias al utilizar la plancha.
3. Mejorar las condiciones de trabajo para las costureras.

DISPOSITIVO

PLANXA, herramienta que combina una especie gata para levantar la ropa y un soporte para la plancha. Este artefacto **evita cargar con el peso de la plancha** al momento del planchado.

¿POR QUÉ USAR PLANXA?

- Disminuye el peso que cargan en hombros las costureras al planchar la ropa.
- Disminuye el riesgo a desarrollar dolores y lesiones en hombros y espalda.
- Facilita y minimiza el tiempo del proceso de planchado de una prenda trabajada.

MECANISMO



Colocar la prenda de ropa en la placa inferior.

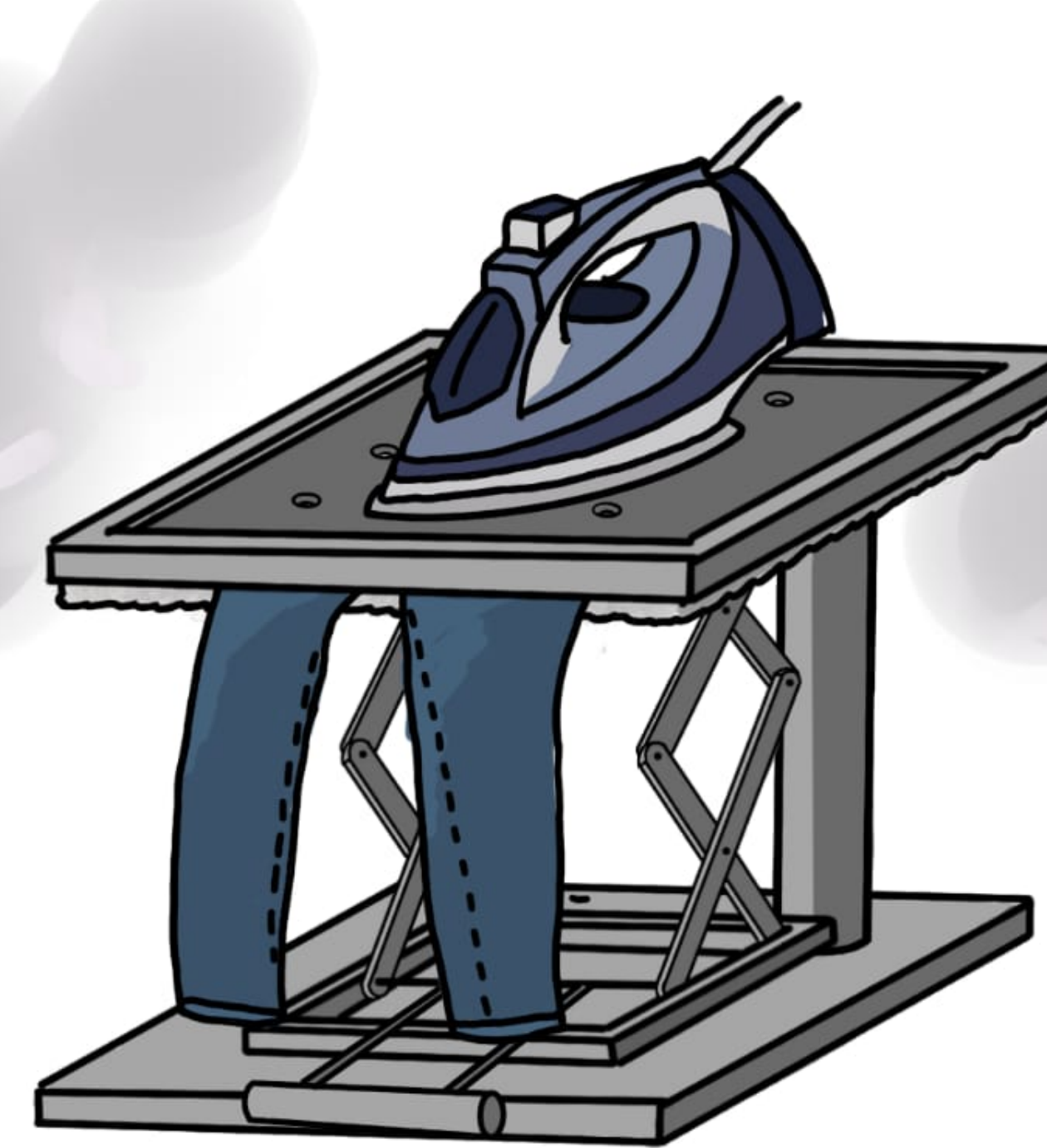

Tirar el mango hacia afuera.



Empujar el mango hacia adentro.

PLACA SUPERIOR

Funciones: sostener la plancha y permitir el paso del vapor para planchar.

Material: aluminio.

GATA

Funciones: subir la placa inferior y reducir el peso de la plancha.

Material: acero aceitado.

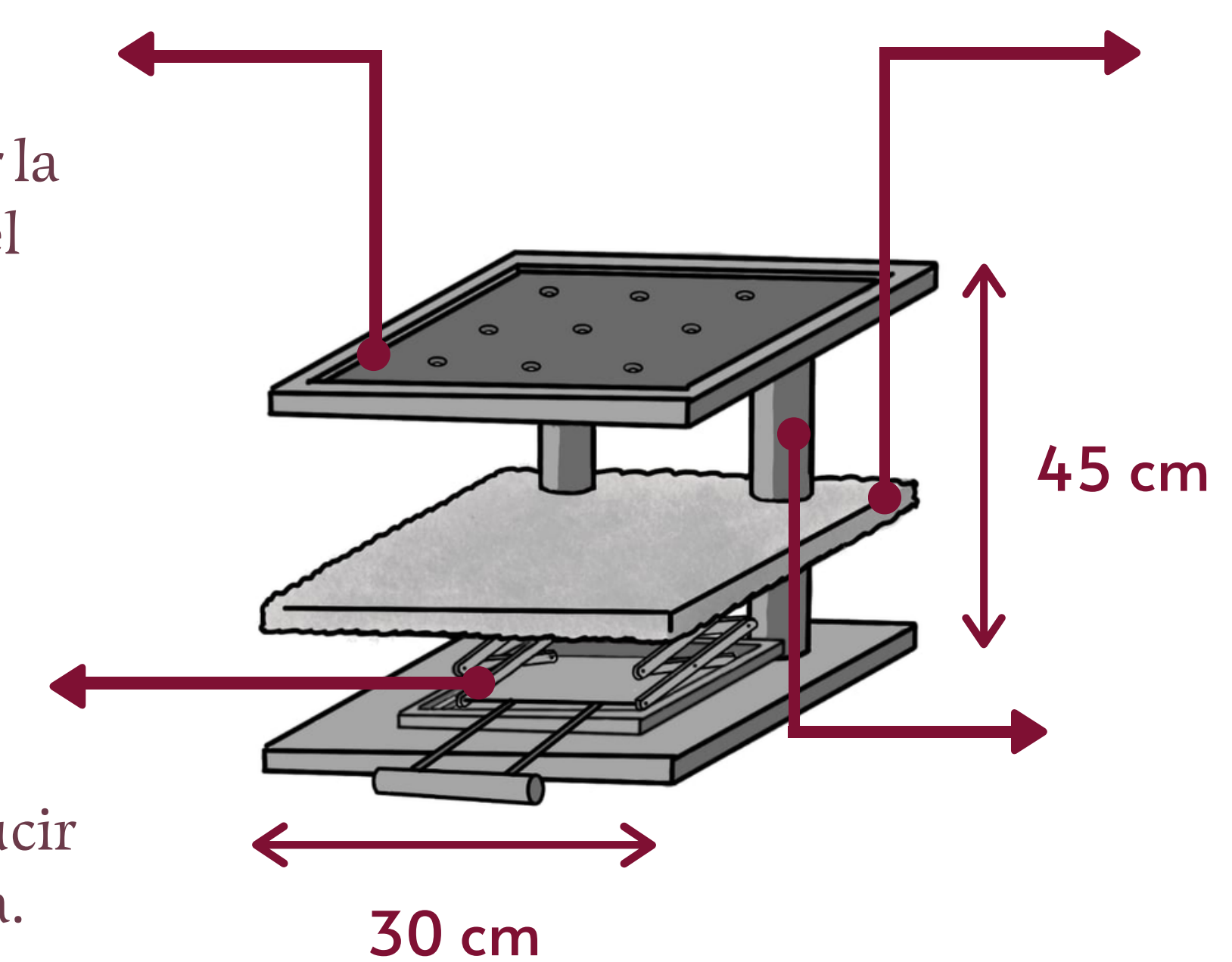

PLACA INFERIOR

Función: sostener las prendas de ropa.

Material: madera, con cubierta esponjosa y forrada en tela de planchado.

TUBOS

Función: permitir el movimiento de la placa inferior.

Material: acero aceitado.

FEEDBACK

- ✓ Evita la carga de mucho peso.
- ✓ Evita movimientos repetitivos.
- ✓ Estable para soportar la plancha.
- ✓ No es complejo de utilizar.
- ✓ Se adapta al espacio de trabajo.