

LEG FLEX

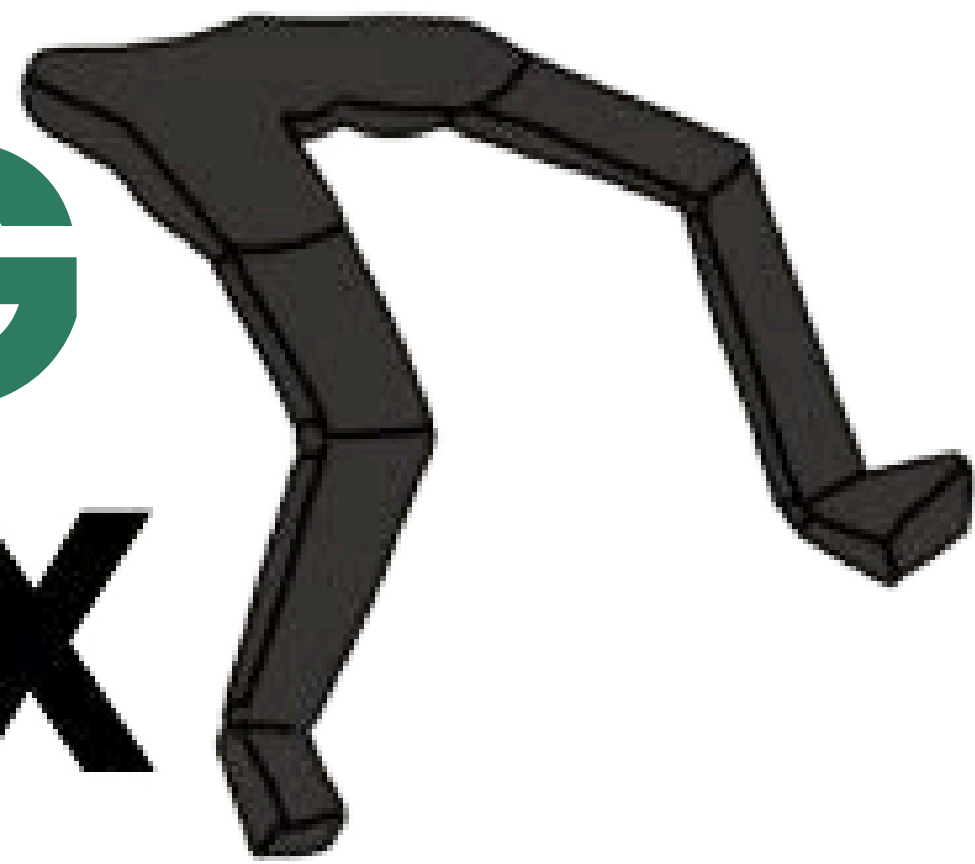

“ACTIVA TUS PIERNAS,
MEJORA TU VIDA”

CONTEXTO

ÚLCERAS POR PRESIÓN

70% de las úlceras por presión ocurren en personas mayores de 65 años

Estas son un grave problema de salud pública, ya que tratar las úlceras es hasta 2,5 veces más caro que prevenirlas

Ministerio de Salud pública

Las **úlceras por presión** son :

Lesiones en la piel, causadas por falta de movimiento en una zona, cortando la circulación sanguínea. Pueden causar infecciones

OPORTUNIDAD DE DISEÑO



Los adultos mayores pasan largos períodos de tiempo sentados, producto del deterioro físico, lo que provoca un aumento en la **aparición de úlceras por presión** en las piernas y cadera.



PARTES

- 1 Asiento (almohada viscoelástica) que libera presión
- 2 Actuador lineal
- 3 Apoyo de piernas hecho de hierro
Diseño **adaptable** para distintos tamaños de usuario
- 4 Colchas viscoelásticas apoya-piernas (otorgan comodidad)

TECNOLOGÍA

El producto se **instala** en sillas y el usuario se **sienta** en él.

Las planchas de hierro del producto están conectadas a **actuadores lineales**.

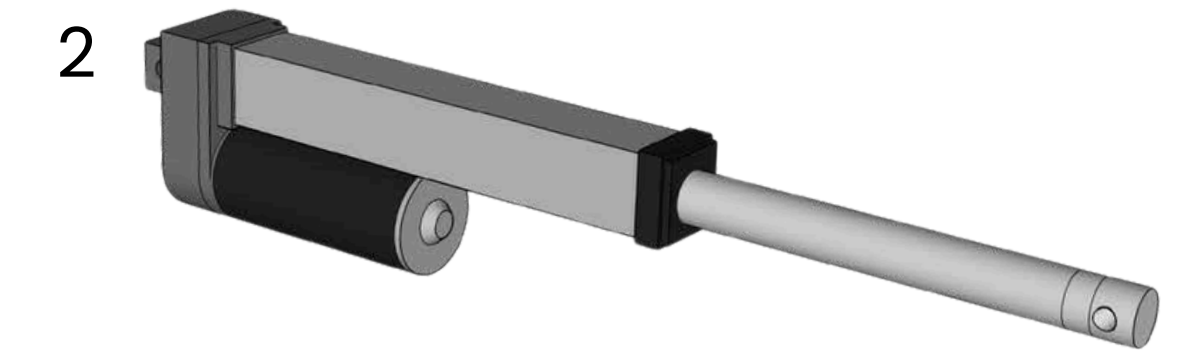

Estos ofrecen distintos **movimientos**, haciendo que las piernas se desplacen.

VENTAJAS



Movilidad efectiva, gracias al tipo de movimiento ofrecido

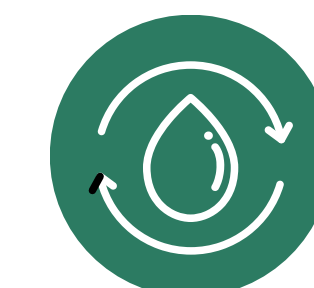

Promueve **circulación sanguínea**

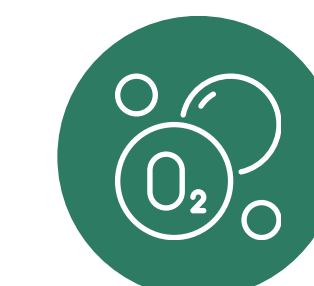

Oxigenación de los tejidos

MODO DE USO



1. El usuario se **sienta** en el LegFlex



2. El usuario utiliza el control para iniciar los movimientos



Mover botón hacia arriba y abajo para iniciar movimientos

Apretar botón para cambiar de pierna

3. ¡Dejar que el Leg Flex haga lo suyo!

