

AutonoZap ayuda diariamente a los adultos mayores a vestirse, permitiendo retirar calzado sin necesidad de ayuda externa.

75%

Adultos mayores declaran tener alguna **enfermedad crónica/sistémica**.

Adultos mayores **viven solos** actualmente en Chile.

15%

### Oportunidad:

Adultos mayores se ven limitados a la hora de vestirse, debido a la existencia de patologías físicas sistémicas.

### Usuario:

Adulto mayor que padece alguna patología física sistémica, además vive independiente sin redes de apoyo constantes.

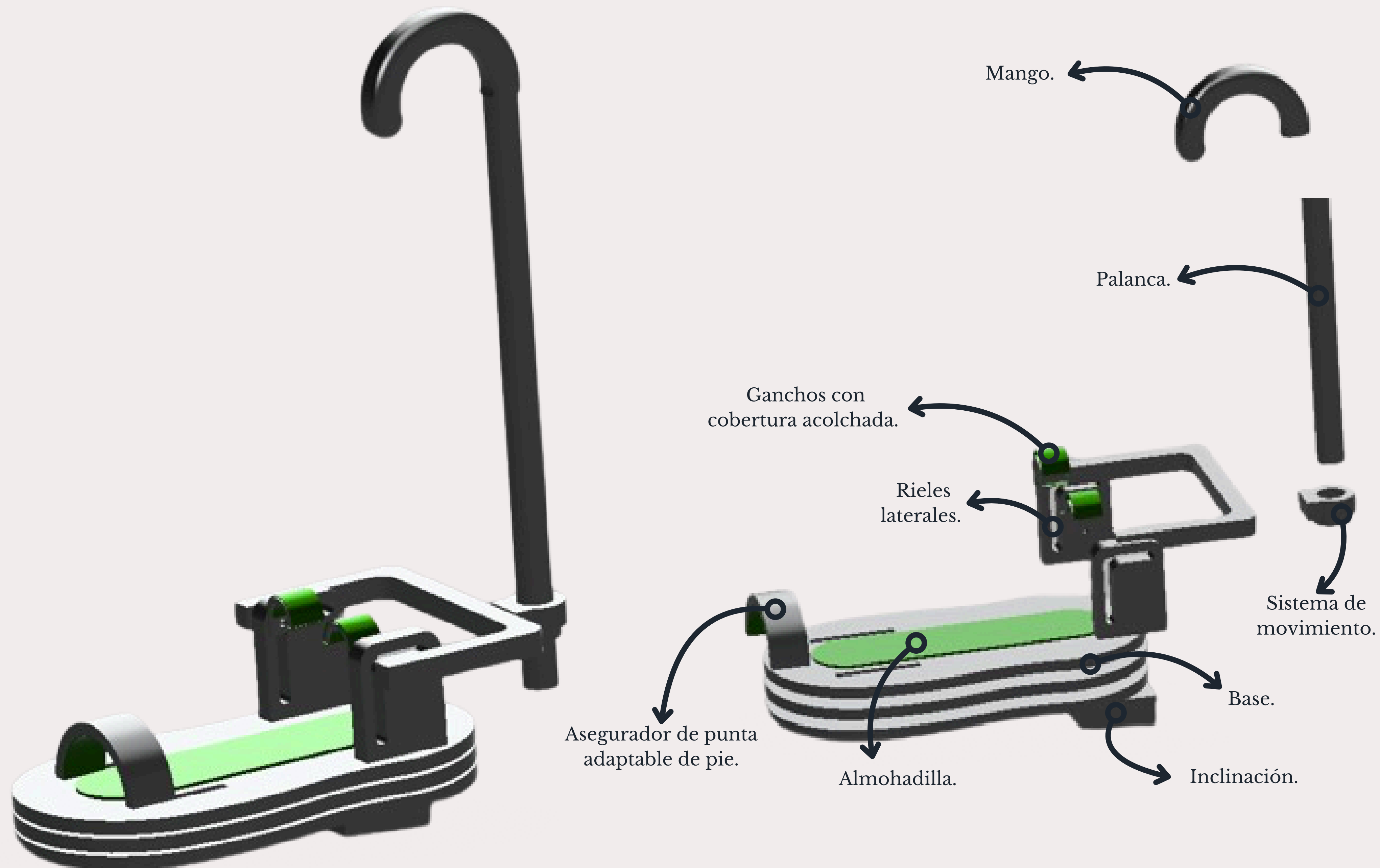

### Modo de uso:

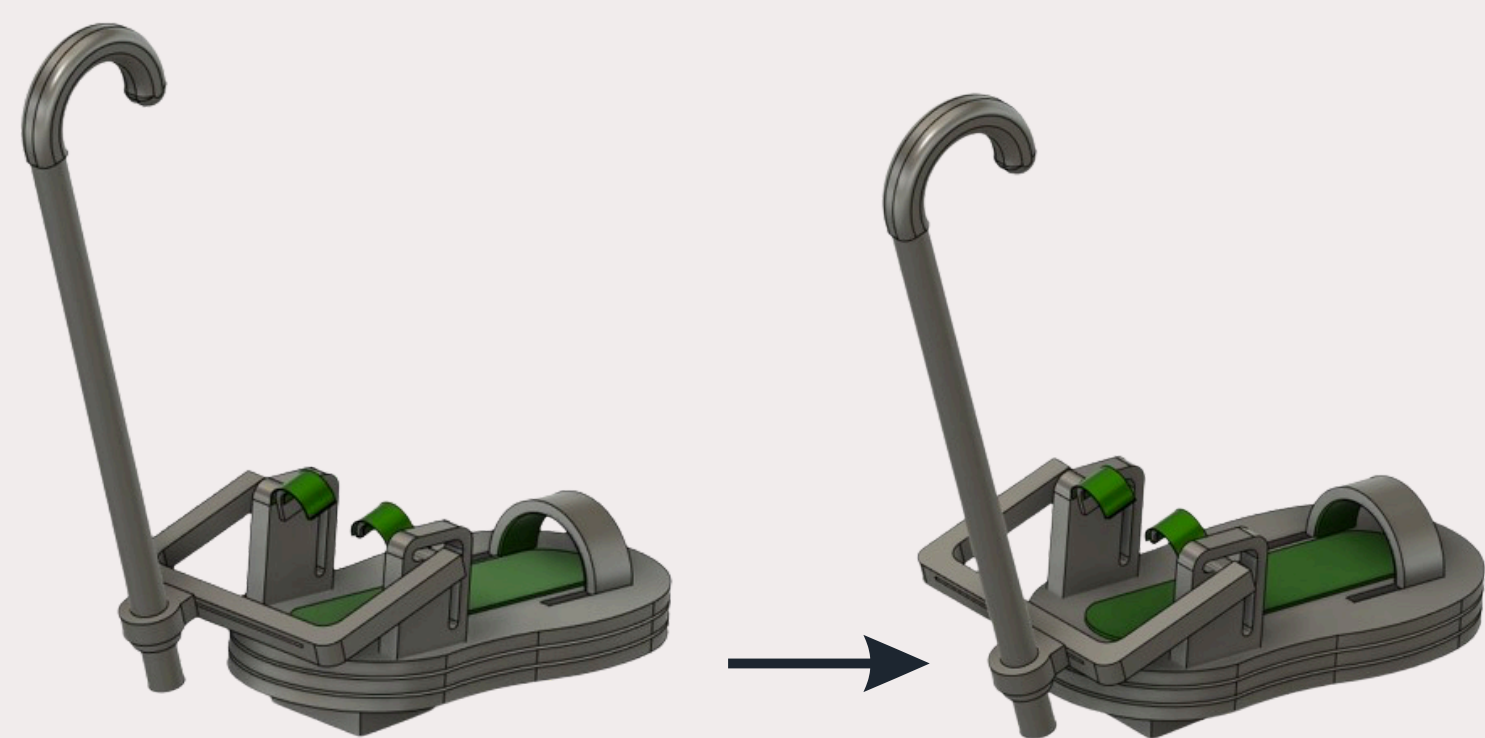

1. Movimiento unidireccional de la palanca dependiendo si se usará con la mano derecha o izquierda.

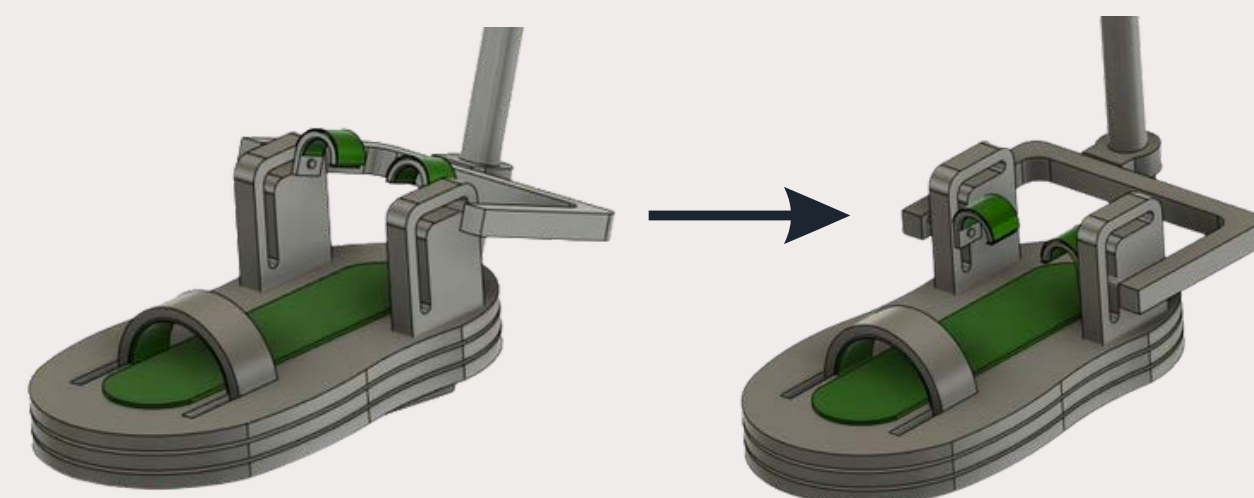

2. Bloqueo de ganchos para mayor facilidad al momento de ingresar el pie.

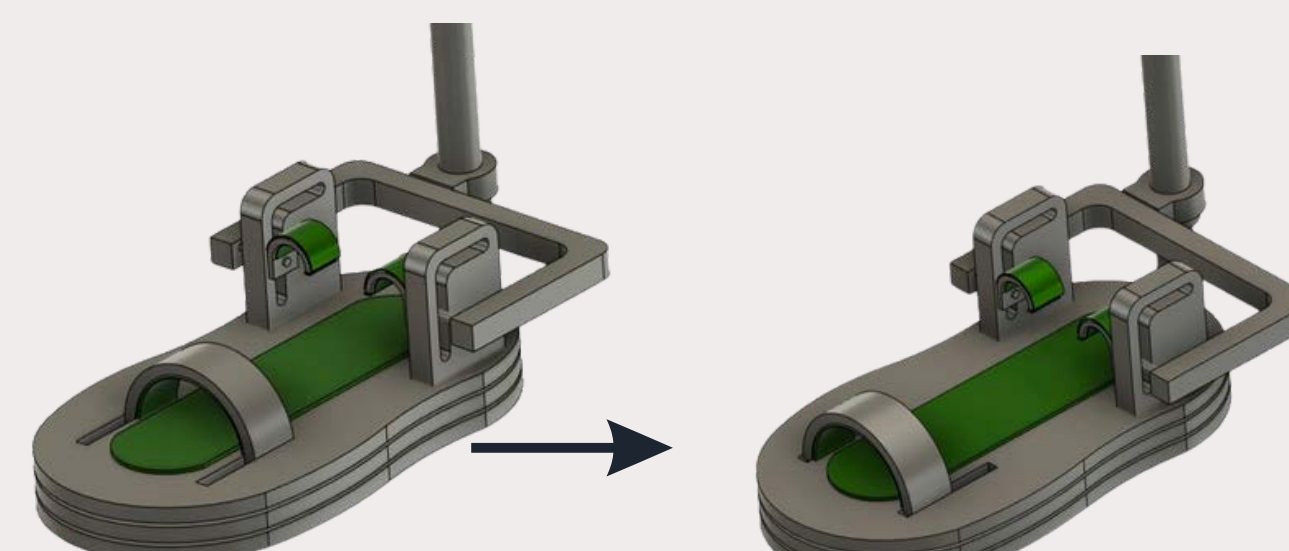

3. La punta se adapta a cualquier talla.

### Beneficios claves:

- Genera **confianza, seguridad** y devuelve **independencia**.
- No requiere usar fuerza ni equilibrio.
- Adaptable al usuario.

AutonoZap transforma la acción de quitarse los zapatos de una preocupación a una **experiencia** que fortalece la **autoconfianza**.

*“Ayuda en un aspecto fundamental del día a día.”*

*-Doña Judith, 76 años.*