

## ¿Sabías qué...?

613.659 Adultos mayores tienen **dificultades para moverse** autónomamente.

A partir de los 70 años, el adulto mayor presenta una **creciente debilidad muscular en las piernas**.

En Chile, **1.573.005** de adultos mayores, poseen **problemas para levantarse** de su cama o sillas

## Oportunidad

**Dificultad al pararse o sentarse en el hogar.**

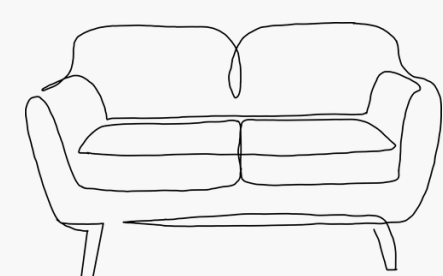

## Usuario

- ✓ Adulto mayor
- ✓ Vive solo
- ✓ Falta de fuerza en el tren inferior
- ✓ [60-90] kg

## ¿Que buscamos?

Autonomía

1. Condición de quien, para ciertas cosas, no depende de nadie.

REAL ACADEMIA ESPAÑOLA

# Alza-tec

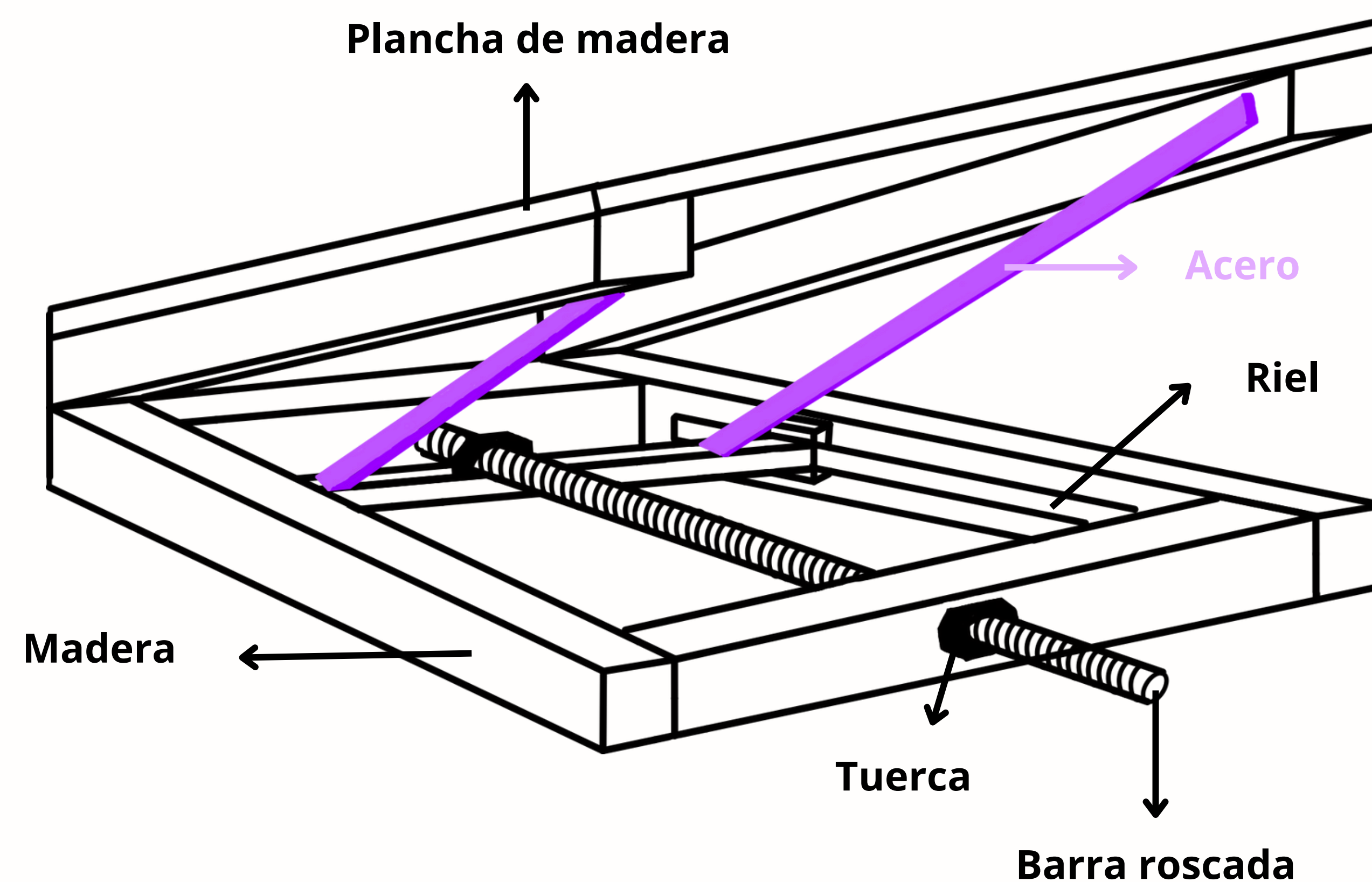

## Mecanismo

- 1 Con un botón se activa un motor que hará rotar la barra roscada.
- 2 El fierro "F" comienza a moverse suavemente por los rieles de guía.
- 3 ¡Comienza a elevarse!

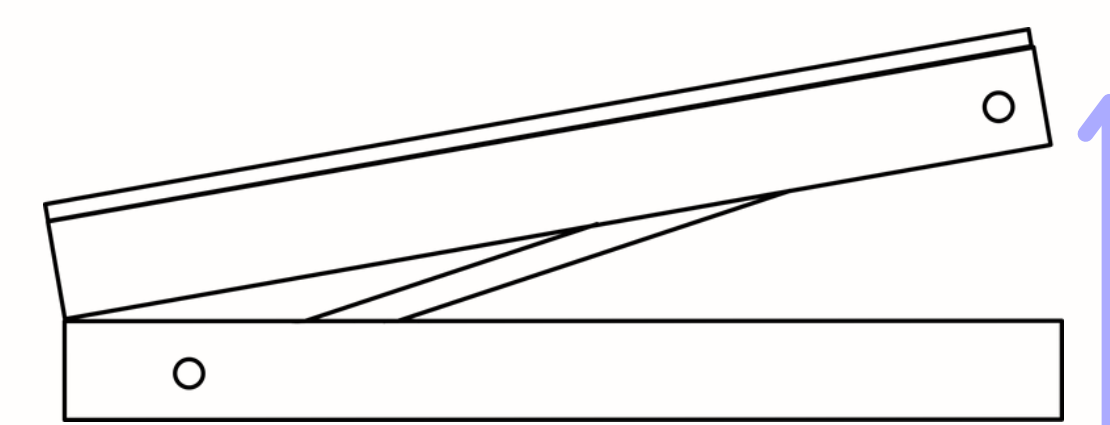
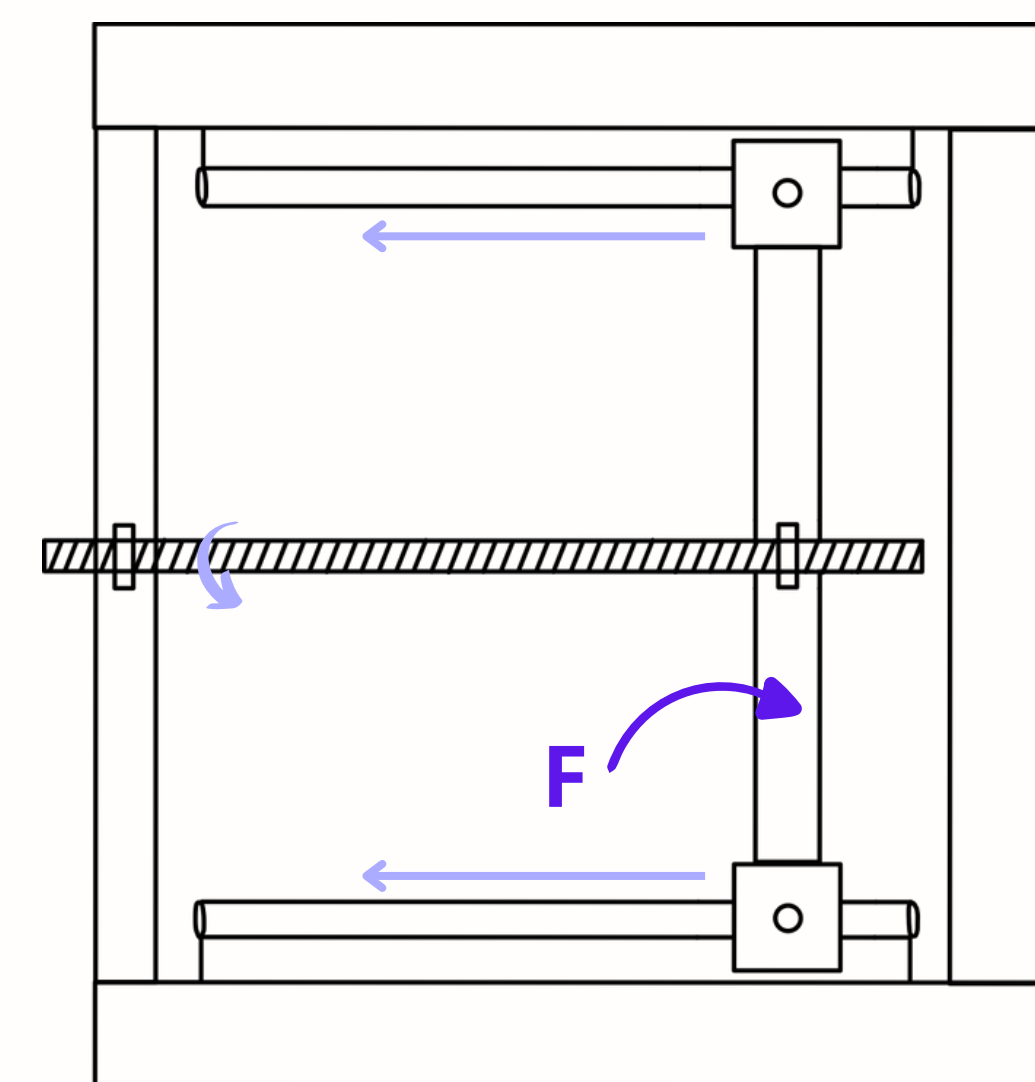

## ¿Que proponemos?

Mecanismo que **ayuda a levantarse sin necesitar fuerza de las piernas** y de manera cómoda.

Este mecanismo se acopla entre la base del sillón y el cojín del sillón.

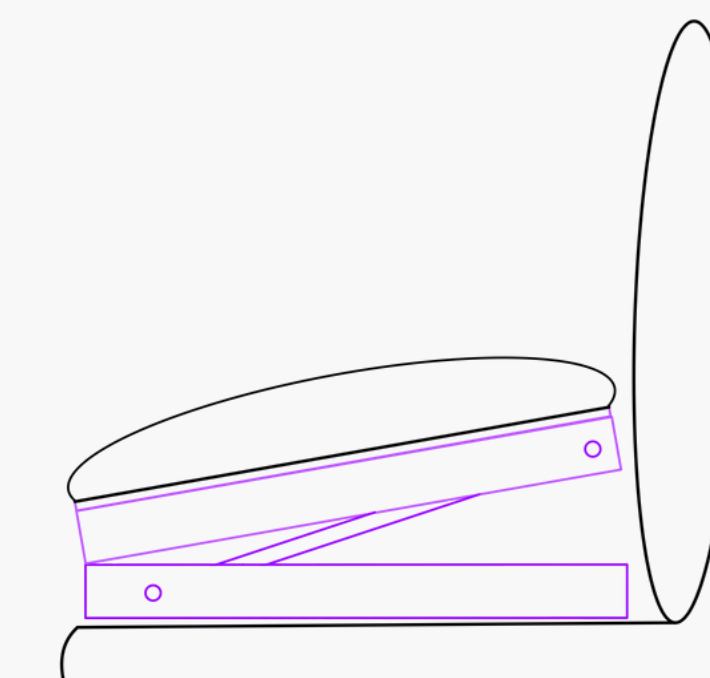

## ¿Como se usa?

Activa el mecanismo con el control y deja que Alza-tec te ayude con todas las fases.

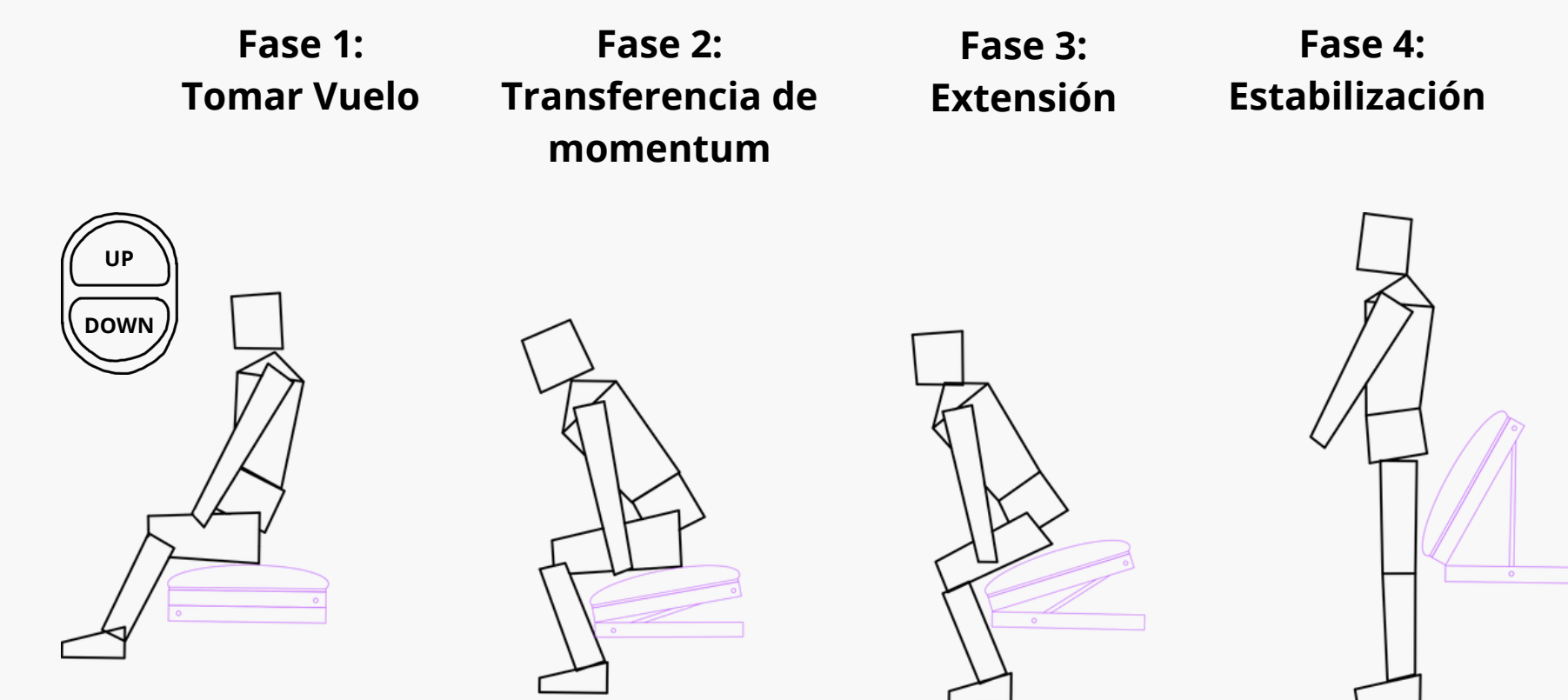

## Ventajas

Alza-tec **no requiere de ayuda** de alguien más en la etapa final "estabilizar".

Las competencias solo llegan **hasta un ángulo que no es suficiente para llevar a cabo la última etapa autónomamente.**

